

YELLOW JACKET®

HORNET™ RecoverXLT® Ölloses universelles System zur Kühlmittelrückgewinnung



Betriebs- und Wartungsanleitung
95760 und 95762

**JETZT BIS ZU 25 % SCHNELLERE
WIEDERHERSTELLUNGSRATEN**
(für Seriennummern 22180065 und höher)

(Französisch und Deutsch. English und Spanish verfügbar www.yellowjacket.com)

Inhalt

Seite

Allgemeine Sicherheitsanweisungen	2-3
Pflege und Wartung - Anweisungen zur automatischen Spülung	3
Verfahren bei einem Neustart	3
Ansaugfilter	3
HORNET™ RecoverXLT® Betriebsanleitung	4-5
Direkte Rückgewinnung von Flüssigkeit und Dampf	4
Push-Pull-Flüssigkeitsrückgewinnung	5
Tipps und Verfahren zur Rückgewinnung	6
Rückgewinnung von Hochdruckgas R-410A	6
Leitfaden zur Fehlerbehebung	7
Technische Daten	7-8
HORNET™ RecoverXLT® Schaltpläne	8
Komponenten	9
Wichtiger Hinweis für den Käufer	10
Garantie-Informationen	10

Allgemeine Sicherheitsanweisungen

- 1) Machen Sie sich mit dem Gerät vertraut.** Lesen und begreifen Sie die Betriebsanleitung und die an diesem Gerät angebrachten Etiketten. Informieren Sie sich über die Anwendungsbereiche und Beschränkungen des **HORNET™ RecoverXLT®** sowie über die potenziellen Gefahren.
- 2) Verwenden Sie die richtigen Schläuche.** Benutzen Sie ausschließlich Schläuche, die für den Gebrauch mit Kühlmitteln vorgesehen sind. Der Schlauch sollte die für die jeweilige Arbeit notwendige Mindestlänge und am Ende eine Absperrvorrichtung haben (wie z.B. das kompakte Kugelventil), um die Wahrscheinlichkeit, dass Kühlmittel in die Atmosphäre austritt, zu verringern. Für optimale Leistung wird die Verwendung von 3/8-Zoll-Schläuchen empfohlen. **Die Schläuche von YELLOW JACKET® werden für fast alle Arten von Kühlmitteln produziert. Weitere Informationen erhalten Sie von Ihrem lokalen Vertriebshändler.**
- 3) Erden Sie alle Geräte.** Das **HORNET™ RecoverXLT®** mit dem entsprechenden Stecker an eine ordnungsgemäß geerdete Steckdose anschließen.
- 4) Wenn das entfernbare Stromkabel beschädigt wurde,** müssen Sie sich einen Kabelsatz vom Hersteller oder vom Händler, bei dem Sie das System gekauft haben, besorgen.
- 5) Wenn die Steckdose beschädigt wurde,** muss sie vom Hersteller oder vom autorisierten Kundenzentrum ersetzt werden, um Risiken zu vermeiden.
- 6) Führen Sie keine Druckprobe mit Druckluft durch.** Einige Mischungen aus Luft und Kühlmittel haben sich unter erhöhtem Druck als brennbar erwiesen.
- 7) Meiden Sie gefährliche Umgebungen.** Um das Risiko des Bedieners so gering wie möglich zu halten, benutzen Sie bitte das **HORNET™ RecoverXLT®** nur in ausreichend belüfteten Räumen.

Die Rückgewinnung sollte stets in gut belüfteten Räumlichkeiten durchgeführt werden. Verwenden Sie das **RecoverXLT®** nur an Orten, wo eine mechanische Belüftung vorhanden ist, die mindestens vier Mal pro Stunde einen Luftaustausch vornimmt, oder platzieren Sie das Gerät während des Gebrauchs 45 cm über dem Boden.

Das **RecoverXLT** sollte nicht in der Nähe von offenen Behältern verwendet werden, die Benzin oder andere entflammare Flüssigkeiten enthalten. Vermeiden Sie, dass das Kühlmittel in Kontakt mit offenen Flammen kommt. Wenn Kühlmittel im Feuer entmischt wird, entsteht Phosgen gas. Das Einatmen von Phosgen gas kann tödlich sein.
- 8) Tragen Sie stets Schutzbrille und Handschuhe.** Es sollte eine Personenschutz ausrüstung getragen werden, um den Bediener vor Erfrierungen zu schützen.
- 9) Seien Sie beim Anschließen und Trennen vorsichtig.** Ein unsachgemäßer Gebrauch kann zu Kühlmittelbrand (Erfrierungen) führen. Wenn ein größeres Leck auftritt, sollten Sie sich umgehend in einen gut belüfteten Raum begeben.
- 10) Vor der Wartung die Stromzufuhr zum Rückgewinnungsgerät unterbrechen.** Bei Demontage des Geräts besteht die Gefahr von elektrischem Schock.
- 11) Reparieren Sie beschädigte Teile.** Nehmen Sie das **HORNET™ RecoverXLT®** nicht wieder in Betrieb,

solange ein fehlerhaftes Teil vorhanden ist. Stellen Sie vor dem weiteren Gebrauch den ordnungsgemäßen Betriebszustand des Geräts wieder her.

- 12) **Verwenden Sie das empfohlene Zubehör.** Befolgen Sie die dem Zubehör beigelegten Gebrauchsanweisungen. Eine unsachgemäße Nutzung von Zubehör kann das Gerät beschädigen oder zu einer Gefahr werden.
- 13) **Verwenden Sie das HORNET™ RecoverXLT® nur mit den richtigen Kühlmitteln.** (Eine vollständige Liste der kompatiblen Kühlmittel findet sich bei den Spezifikationen.)
- 14) **Betreiben Sie das HORNET™ RecoverXLT® nur innerhalb der vorgesehenen Parameter.** Das HORNET™ RecoverXLT® ist für den Betrieb bei

Temperaturen von 4° C bis 49° C vorgesehen. Das System sollte nicht an feuchten Orten in Betrieb genommen werden.

Achtung: Alle Kühlmittelschläuche, Rückgewinnungstanks, Kühlmittleitungen und andere Behälter, die Kühlmittel enthalten, sowie das RecoverXLT® selbst sollten so gehandhabt werden, als ob sie unter Druck stehen. Beim Öffnen eines Tanks, der Kühlmittel enthält, die Ventile langsam öffnen, um einen Austritt von Kühlmittel zu verhindern, vor allem, wenn die Ventile beschädigt sein könnten.

Um eine Feuergefahr zu reduzieren, KEIN Verlängerungskabel verwenden, das länger als 7,6 m ist und weniger als 16 AWG (1.276 mm²) besitzt.

Pflege und Wartung

Anweisungen zur automatischen Spülung

Die Spülung oder Absaugung des RecoverXLT® ist eine der einfachsten und gleichzeitig wichtigsten Funktionen. Wenn Sie das HORNET™ RecoverXLT® nach *jedem* Einsatz spülen, reduzieren Sie dadurch das Risiko einer Kreuzkontaminierung und verlängern die Lebensdauer Ihres Systems.

Hinweis: Der Spülvorgang muss stattfinden, bevor der Abflussschlauch vom HORNET™ RecoverXLT® gelöst wird.

- 1) Der Niederschalter schaltet das Gerät aus und die Statusanzeige-LED leuchtet DURCHGEHEND ROT und zeigt an, dass die Wiederherstellung abgeschlossen ist, wenn das Gerät ein Vakuum von 10 "Hg erreicht". Drehen Sie das Wahlventil nach

dem Anhalten des Geräts im Uhrzeigersinn auf OFF, um es auszugleichen, und dann auf PURGE. Starten Sie das Gerät mit dem Taster.

Hinweis: Der Niederdruckmesser sollte einen Anstieg des Ansaugdrucks anzeigen. Dies weist auf das Kühlmittel hin, das im Gerät festsetzt. Warten Sie, bis der Niederschalter das Gerät bei Erreichung des entsprechenden Vakuums erneut abschaltet.

- 2) Warten Sie, bis der Niederschalter das Gerät wieder im geeigneten Vakuum abschaltet.
- 3) Schließen Sie das Ventil am Schmutzwassertank und schalten Sie das HORNET™ RecoverXLT® aus.

Verfahren bei einem Neustart

Wenn das Rückgewinnungssystem während des Betriebs abgeschaltet wurde, ist es eventuell notwendig, den internen Druck auszugleichen, bevor sich das Gerät wieder starten lässt.

Um den Druck auszugleichen:

- 1) Drehen Sie den Wahlschalter im Uhrzeigersinn in die Position OFF. Lassen Sie den Druck ausgleichen.

- 2) Drehen Sie den Auswahlsschalter nach rechts auf AUS. Erlauben Sie genug Zeit, um den Druck auszugleichen.
- 3) Drehen Sie das Wahlventil gegen den Uhrzeigersinn in die vorherige RECOVER-Position.

Ansaugfilter

Das HORNET™ RecoverXLT® kommt mit einem eingebauten Partikelfilter, der sich hinter dem Absauganschluss befindet. Schrauben Sie den Absauganschluss ab, indem Sie mit einem 11/16er Schraubenschlüssel den Sechskantanschluss lösen. Auf diese Weise können keine Fremdkörper, Kupferspäne, Kohle oder andere Objekte in den HORNET™ RecoverXLT®-Kompressor gelangen und dort permanente Schäden verursachen.

Wie ein Filtertrockner MUSS dieser Filter oft gereinigt oder ausgewechselt werden. Wenn dies nicht geschieht, kann der Filter so verstopfen, dass das Kühlmittel nicht mehr ungehindert fließen kann. Ein

sicheres Zeichen dafür, dass die Filtervorrichtung verstopft ist, ist das Einfrieren des Absauganschlusses und der Filterabdeckung.

Bevor Sie den Filter austauschen, bitte den Dichtungsring überprüfen und, wenn nötig, ersetzen.

Hinweis: Bitte sicherstellen, dass sich bei allen Arbeiten immer ein Filter im HORNET™ RecoverXLT® befindet! Filter und Dichtungsringe sind bei Ihrem Händler erhältlich.

Filter und Dichtungsring - Produktnummer 95457

HORNET™ RecoverXL™ Betriebsanleitung

Direkte Rückgewinnung von Flüssigkeit und Dampf

Das HORNET™ RecoverXL™ ist darauf ausgelegt, Kühlmittelflüssigkeit oder -dampf direkt aus dem System zu ziehen und in einen Rückgewinnungszylinder zu leiten.

Die Rückgewinnung von Flüssigkeit wird bewerkstelligt, indem das Gerät auf der Seite des zu wartenden Systems angeschlossen wird, an der sich der Hochdruck-Abflussanschluss (Flüssigkeitsanschluss) des Systems befindet.

Für die Dampfrückgewinnung können die Schläuche an den Absauganschluss (Niederdruck) des Systems angeschlossen werden.

Da das HORNET™ RecoverXL™ in der Lage ist, Flüssigkeit direkt rückzugewinnen, ist es praktischer, erst sämtliche Flüssigkeit rückzugewinnen, und dann den Dampf. Dadurch wird der Arbeitsvorgang einfacher und schneller. Bitte beziehen Sie sich auf die folgenden Anweisungen und das oben abgebildete Diagramm:

1. Informieren Sie sich über die Art und Menge des vorhandenen Kühlmittels, bevor Sie ein System warten.
2. Schalten Sie die Stromzufuhr zum zu wartenden System ab. Drehen Sie den Wahlknopf auf OFF.
3. Verbinden Sie Ihren Verteiler mit dem System, das gewartet werden soll. Die Hochdruckseite muss mit dem Anschluss für Flüssigkeiten verbunden werden und die Niederdruckseite mit dem Anschluss für Dampf, wie auch im Diagramm auf Seite 4 dargestellt.
4. Verbinden Sie den Anschluss Ihres Verteilers mit dem 1/4-Zoll-ABSAUGANSCHLUSS des HORNET™ RecoverXL™.
5. Ein Schlauch muss vom Rückgewinnungszylinder (Flüssigkeitsseite) zum 1/4-Zoll-ABFLUSSANSCHLUSS des HORNET™ RecoverXL™ geführt werden.
6. Entfernen Sie nicht kondensierbares Material, das sich in den Schläuchen befindet, bevor Sie Kühlmittel in den Rückgewinnungszylinder rückgewinnen.
7. Öffnen Sie das Flüssigkeitsventil am Rückgewinnungszylinder.
8. Starten Sie HORNET™ RecoverXL™ mit dem Taster.
9. Drehen Sie das Wahlventil am HORNET™ RecoverXL™ entweder in die Position LIQUID oder VAPOR.
10. Öffnen Sie das Arbeits- und entweder das Hochdruck- oder Niederdruckventil am Verteiler. Denken Sie daran: Es ist praktischer, erst das flüssige Kühlmittel rückzugewinnen. **Vorsicht: Das Manometer der Niederdruckseite keinem Überdruck aussetzen.**
11. Das HORNET™ RecoverXL™ fährt mit dem Rückgewinnungsprozess fort, bis ein angemessenes Vakuum erreicht worden ist und beibehalten werden kann. Dann schaltet der NIEDERDRUCKSCHALTER das Gerät aus und die Anzeige steht auf **Rückgewinnung abgeschlossen**.
12. Drehen Sie das Wahlventil im Uhrzeigersinn auf OFF. Starten Sie das Gerät mit dem Tasterschalter. Drehen Sie das Wahlventil in die Position PURGE.
13. Wenn sich das Gerät erneut abschaltet und die Anzeige auf **Rückgewinnung abgeschlossen** steht, sind der Rückgewinnungs- und der Spülungszyklus abgeschlossen.

Hinweis: Sollte das Gerät keine Rückgewinnung durchführen, bitte den Leitfaden zur Fehlerbehebung auf Seite 9 zu Rate ziehen. Die Verfahren bei einem Neustart werden seitlich auf dem Gerät sowie im Folgenden beschrieben.

Hinweis: Stellen Sie sicher, dass die Schlauchenden mit der Abstellvorrichtung an die Ansaug- und Abflussanschlüsse des Rückgewinnungsgeräts angeschlossen werden (beste Leistung wird mit 3/8-Zoll-Schläuchen erzielt).

Diagramm zur Rückgewinnung von Flüssigkeit und Dampf

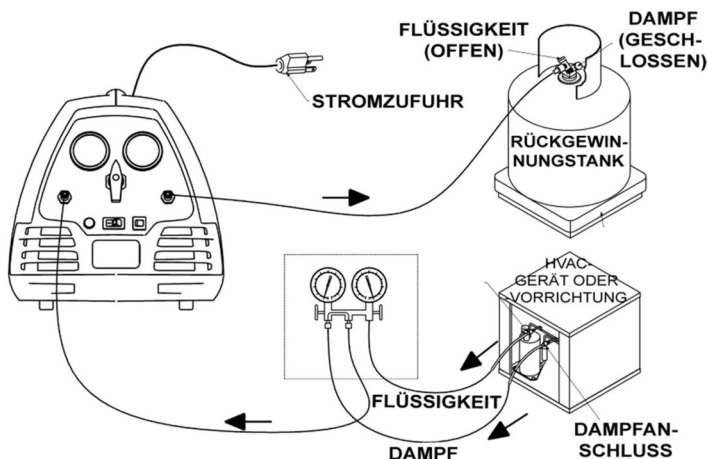

Push-Pull-Flüssigkeitsrückgewinnung

Der Modus Push-Pull-Flüssigkeitsrückgewinnung wird genutzt, um große Mengen von flüssigem Kühlmittel zu transferieren. Das HORNET™ RecoverXLT® „zieht“ Dampf aus dem Rückgewinnungszyylinder und produziert ein Hochdruck-Ausstoßgas, das die Flüssigkeit aus dem HVAC-System und in den Rückgewinnungszyylinder „drückt“. Die automatische Spülungsfunktion hilft, die Umstellung auf Dampf einfacher und schneller zu gestalten.

Einige HVAC-Systeme lassen die Push-Pull-Rückgewinnungsmethode nicht zu. Falls eine der folgenden Bedingungen zutrifft, nicht die Push-Pull-Methode benutzen, sondern der Anleitung auf Seite 4 für das HORNET™ RecoverXLT® folgen.

- Das System enthält weniger als 4,5 kg Kühlmittel.
- Das System ist eine Wärmepumpe oder ein anderes System mit einem Umschaltventil.
- Das System hat einen Akkumulator zwischen den Anschlüssen, die für die Rückgewinnung von Flüssigkeit genutzt werden.
- Das Kühlsystem lässt keine Bildung einer soliden Flüssigkeitssäule zu.

Bei der Push-Pull-Rückgewinnung wird die Rückgewinnung durch ein Sichtglas beobachtet. Wenn keine Flüssigkeit mehr sichtbar ist, die Rückgewinnung stoppen und auf den DAMPF-Rückgewinnungsprozess des HORNET™ RecoverXLT® umstellen, wie auf Seite 4 beschrieben.

Wenn die Push-Pull-Rückgewinnung abgeschlossen ist, bleibt eine kleine Kühlmittelmenge im System zurück. Für eine vollständige Rückgewinnung muss das System gemäß der EPA-Normen in einen Unterdruck gezogen werden. Dieser Prozess erfordert:

- 1) Einen zusätzlichen Schlauch für die Push-Pull-Rückgewinnung.
- 2) Einen Rückgewinnungszyylinder mit einem Kühlmittel-Volumen von ca. 2,25 kg.
- 3) Ein Sichtglas (**Hinweis: Vergewissern Sie sich, dass das Sichtglas für den Druck des zurückgewonnenen Kühlmittels zugelassen ist.**)

Befolgen Sie diese Schritte:

- 1) Schalten Sie die Stromversorgung des zu wartenden Systems ab.
- 2) Verbinden Sie das HORNET™ RecoverXLT® mit dem rückzugewinnenden System und dem Rückgewinnungstank gemäß dem unten aufgeführten Diagramm.
- 3) **Entfernen Sie** nicht kondensierbares Material, das sich in den Schläuchen befindet, bevor Sie Kühlmittel in den Rückgewinnungszyylinder rückgewinnen.
- 4) Öffnen Sie die Ventile am Rückgewinnungstank.
- 5) Drehen Sie das Wahlventil in die Position VAPOR.
- 6) Das HORNET™ RecoverXLT® anschalten.
- 7) Beobachten Sie das Sichtglas. Wenn durch das Sichtglas keine vorbeiziehende Flüssigkeit mehr zu sehen ist, ist die Push-Pull-Rückgewinnung abgeschlossen.
- 8) Das DAMPFVENTIL am Rückgewinnungstank schließen und die Rückgewinnung fortsetzen.
- 9) Drehen Sie das Auswahlventil nach rechts auf PURGE und befolgen Sie die Anleitungen für den Spülungsprozess des HORNET™ RecoverXLT®.
- 10) Schließen Sie das FLÜSSIGKEITSVENTIL am Rückgewinnungstank.
- 11) Schließen Sie die Schläuche gemäß der Anleitungen für die HORNET™ RecoverXLT® wieder normal an.
- 12) Drehen Sie das Auswahlventil in die VAPOR-Position.
- 13) Mit der Rückgewinnung fortfahren, bis sich das Gerät ausschaltet oder Sie ein angemessenes Vakuum erreicht haben.

Hinweis: Auf den Seiten 4 befinden sich genaue Anweisungen zur Dampfrückgewinnung.

Diagramm zur Push-Pull-Rückgewinnung

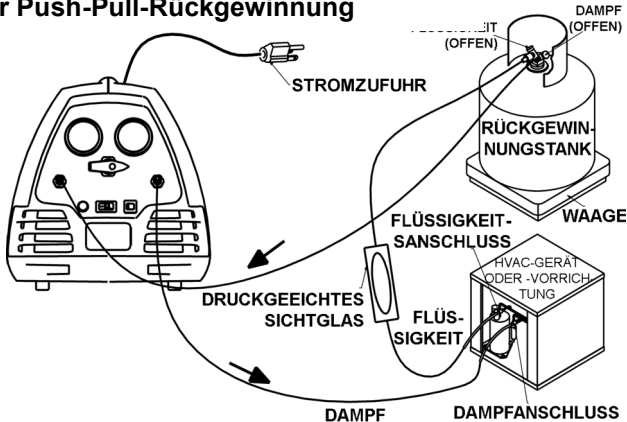

TIPPS UND VERFAHREN ZUR RÜCKGEWINNUNG

- 1) Verwenden Sie so kurze Schläuche wie möglich und meiden Sie Schläuche mit Schrader-Depressoren. Dies hilft, die schnellstmögliche Rückgewinnung zu gewährleisten.
- 2) Informieren Sie sich über die Art und Menge des Kühlmittels, das zurückzugewinnen ist. Dies ist besonders wichtig, um eine Kontaminierung zu vermeiden und um zu wissen, wie viel Kühlmittel zurückgewonnen wird. Beim ersten Einsatz am Arbeitstag ist der Tank normalerweise sauber und leer und man muss sich keine Sorgen über Überfüllung machen. Beim letzten Einsatz ist jedoch bereits Flüssigkeit im Tank und Überfüllung kann zum Problem werden. Die Überfüllung eines Rückgewinnungszylinders kann katastrophale Folgen haben.
- 3) Kühlmittel reagieren auf Hitze. Sie können den Rückgewinnungsprozess beschleunigen, indem Sie ein Heißluftgebläse benutzen, besonders an Stellen, wo sich Flüssigkeiten angesammelt haben.
- 4) Versuchen Sie immer, zuerst die Flüssigkeit zurückzugewinnen. Dies ist die bevorzugte Rückgewinnungsmethode mit dem **HORNET™ RecoverXLT®**, das Flüssigkeit im normalen Flüssigkeitsmodus 5 bis 7 Mal schneller pumpen kann als Dampf.
- 5) Zur Rückgewinnung großer Mengen an Kühlmittel (9 kg oder mehr) wird die Push-Pull-Methode empfohlen. (**Hinweis: Bei diesem Verfahren müssen die Schläuche vor der Rückgewinnung des verbleibenden Dampfes ausgetauscht werden.**)
- 6) Die Rückgewinnung kann oft durch die gleichzeitige Rückgewinnung von der Hoch- und Niederdruckseite des Systems beschleunigt werden. Schließen Sie kurze Schläuche an beiden Seiten des Systems an und schließen Sie sie mit Hilfe eines BRUTE II® Verteilers oder einer Y-Verbindung an den Schlauch an, der zum Absauganschluss des **HORNET™ RecoverXLT®** führt.
- 7) Schützen Sie den **HORNET™ RecoverXLT®**, indem Sie den eingebauten Ansaugfilter IM GERÄT belassen. Wird die Verwendung des Ansaugfilters in dem **HORNET™ RecoverXLT®** unterlassen, erlischt die Garantie.
- 8) Rückgewinnungsgeräte sind keine Vakuumpumpen. Für ein ordnungsgemäßes Absaugen empfehlen wir die **YELLOW JACKET® SuperEvac®** Vakuumpumpe. Um den Absaugprozess zu beschleunigen, benutzen Sie die SuperEvac-Vakuumpumpe und ein Ausbauwerkzeug für den Kern (Teilenr. 18975). Für zusätzliche Informationen wenden Sie sich bitte an Ihren **YELLOW JACKET®**-Großhändler.

Rückgewinnung von Hochdruckgas R-410A

WICHTIG!!! Einige Geräte sollten nicht mit diesem Kühlmittel verwendet werden. Nehmen Sie sich die Zeit, die Sicherheitsanweisungen des zu wartenden Geräts sowie alle Unterlagen zu lesen, die Ihrem Kühlmittel beiliegen.

WARNHINWEIS!!! AUSSCHLIESSLICH D.O.T.-RÜCKGEWINNUNGSZYLINDER BENUTZEN, DIE FÜR R-410A ZUGELASSEN SIND. Eine Überfüllung des Tanks kann dazu führen, dass er auseinander bricht.

Das **HORNET™ RecoverXLT®** kann R-410A zurückgewinnen, vorausgesetzt, dass Sie die folgenden Anweisungen befolgen:

- 1) Folgen Sie zum Anschluss der Geräte dem Diagramm auf Seite 4 für normale Rückgewinnung bzw. dem Diagramm auf Seite 5 für Push-Pull-Rückgewinnung.

- 2) Halten Sie sich an die Betriebsanleitung für Ihr Modell.
- 3) Die Rückgewinnung fortsetzen bis die **Niederdruckschalter** das Gerät ausgeschaltet hat und die Anzeige auf **Rückgewinnung abgeschlossen** steht.
- 4) Spülen Sie das Gerät (genaue Anweisungen befinden sich auf Seite 3).

Technischer Hilfsdienst: Rufen Sie uns unter der Nummer (952)943-1300 an, wenn Sie zusätzliche Informationen benötigen.

Leitfaden zur Fehlerbehebung

Zustand	Mögliches Problem	Mögliche Lösung
Das Gerät lässt sich nicht einschalten	Gerät nicht richtig eingesteckt oder kein Strom an der Stromquelle	Überprüfen Sie das Netzkabel, um sicherzustellen, dass es richtig an die Stromquelle und den IEC-Anschluss angeschlossen ist.
	Defekter Netzschalter oder Leiterplatte	Defektes elektrisches Bauteil auswechseln
Der Wiederherstellungsprozess ist langsam	Verstopfter Filter	Filter am INLET-Anschluss prüfen, reinigen oder ersetzen
	Ventileinsatz des wiederherzustellenden Systems nicht ganz eingedrückt	Aderpresser an Anschlussschläuchen prüfen
	Kompressorabdichtungen verschlissen	Kompressor überholen, Kolbendichtung austauschen
Das Gerät zieht kein Vakuum	Lose Schlauchverbindungen auf der Einlassseite	Schlauchverbindungen festziehen
	Kompressorabdichtungen verschlissen	Kompressor umbauen, Kolbendichtung austauschen
	Schläuche sind nicht dicht	Schläuche festziehen
	Leck im HVAC/R-System	Leck im System finden und reparieren
Gerät läuft träge	Niedrige Spannung am Gerät	Stromzufuhr prüfen
Gerät läuft, schaltet sich aber nach kurzer Zeit ab	Drosselung auf der Druckseite, die den Hochdruckschalter auslöst	Auf Verengungen prüfen
		1) Tankventile 2) Schraderkerne
Vakuumschalter lässt sich nicht zurücksetzen	Schalter muss zurückgesetzt werden	Umschaltventil in korrekter Position
		Einlassöffnung unter Druck setzen

ROTER LED Code	Angezeigte Störung	Mögliche Lösung
2 Blinksignale	Der optionale Tanküberfüllsensor wurde aktiviert Hohe Spannung Erkannt	Der Tanküberfüllsensor wurde aktiviert, der Rückgewinnungsbehälter ist voll und muss ersetzt werden.
		Das Kabel des Tanküberfüllsensors ist nicht angeschlossen. Entweder an einen Rückgewinnungstank anschließen, der mit einem Überfüllsensor ausgestattet ist, oder einen Kurzschlussstecker am Ende des Kabels des Tanküberfüllsensors installieren .
3 Blinksignale	Der Hochdruckschalter wurde aktiviert	Der Druck am Auslass des Geräts hat 517 PSIG überschritten. Überprüfen Sie, ob alle Ventile im Auslassweg geöffnet sind. Sobald dies korrigiert ist, wird der Druckschalter zurückgesetzt.
		Übermäßiger Druck im Rückgewinnungstank. Ersetzen Sie den Rückgewinnungstank.
4 Blinksignale	Motor Überlast	15 Minuten abkühlen lassen und neu starten.
		Kompressor-Mechanismus ist blockiert. Eine Reparatur ist erforderlich, um den Kompressormechanismus zu reparieren .
5 Blinksignale	Niederspannung Erkannt	Prüfen Sie, ob die Stromquelle im Bereich der Nennleistung des Typenschildes liegt.
6 Blinksignale	Hohe Spannung Erkannt	Prüfen Sie, ob die Stromquelle im Bereich der Nennleistung des Typenschildes liegt.

*Wenn die Steckdose beschädigt wurde (95215 oder 95459), muss sie vom Hersteller oder vom autorisierten Kundenzentrum ersetzt werden, um Risiken zu vermeiden.

TECHNISCHE DATEN *UL Zulassungsraten nach ARI-Norm 740-2016

HORNET™ RecoverXLT®	R-12*	R-134A*	R-22*	R-500*	R-502*	R-410A*
Dampf engl. Pfund/min	0,37	0,37	0,37	0,37	0,66	0,42
Flüssigkeit engl. Pfund/min	1,98	1,98	1,98	1,98	2,65	1,68
Push-Pull engl. Pfund/min	12,81	12,81	12,81	12,81	12,9	11,6
Vakuumpegel	15 inHg	15 inHg	15 inHg	15 inHg	15 inHg	15 inHg

Andere Kühlmittel - Das HORNET™ RecoverXLT® ist zur Verwendung mit folgenden Kühlmitteln zugelassen, für die jedoch keine bestimmte Rückgewinnungsrate genehmigt wurde, aber nicht beschränkt auf: R-1234yf, R-32, R-401A, R401B, R-402A, R-402B, R-404A, R-406A, R-407A, R-407B, R-407C, R-407D, R-408A, R-409A, R-411A, R-411B und R-454B.

TECHNISCHE DATEN

Kompressor:	1,25 PS 2 Zylinder ölfrei Hubkolbenmotor, luftgekühlt	
Stromquelle:	100-240VAC 1ph 50/60Hz	
Stromstärke:	12,0 Ampere	
Motor Typ:	Drehzahlregelung Bürstenlos Gleichstrom, 1200-3000 U/min	
Größe:	Höhe:	12,50"
	Breite:	19,25"
	Tiefe:	12,50"
Gewicht:	26,7 lbs.	

Schaltpläne

95760 & 95762 Verdrahtungsschema

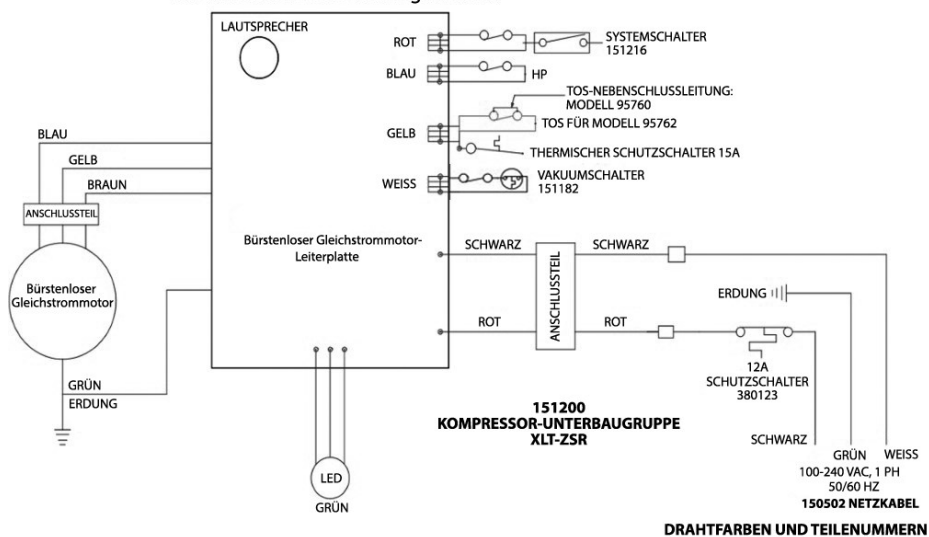

Komponenten

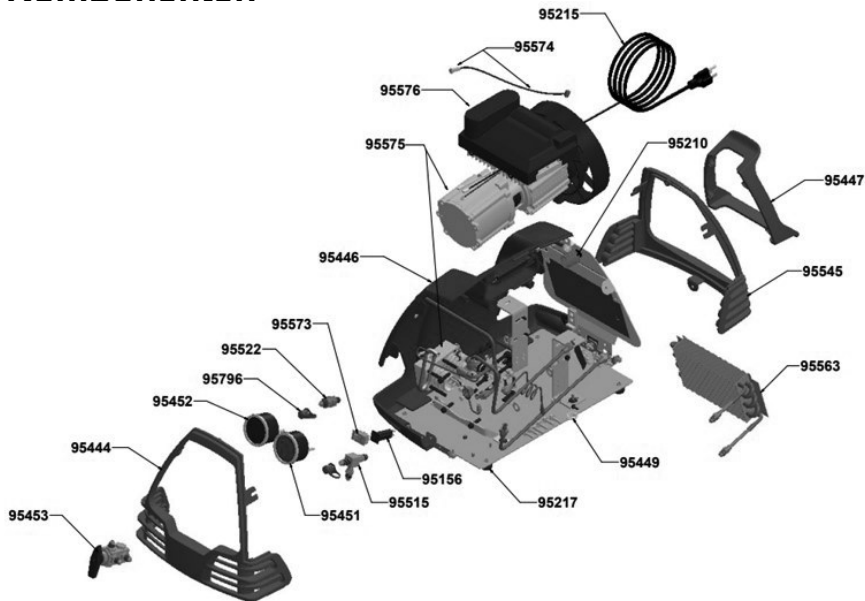

HORNET™ RecoverXLT® Teile

Artikel#	Beschreibung	Artikel#	Beschreibung
95156	12A Schutzschalter	95575	XLT Kompressor (NUR)
95210	Spannungsentlastung	95215	Netzkabel
95573	Momentaner Wippschalter	95451	Manometer hoch
95217	GummifüÙe	95452	Manometer niedrig
95444	Gehäusevorderseite	95453	Verteilerbaugruppe
95445	Gehäuserückseite	95515	Druckanschluss
95446	Gehäusehälfte	95522	Ansaugstutzen
95447	Kabelaufwicklung	95563	Verflüssiger-Baugruppe
95449	Durchführungsstülle	93394	Kappe
95574	LED-Gehäuse mit Befestigungsmutter	95576	PCBA für XLT Kompressor

HORNET™ RecoverXLT® mit TOS nur Teile

Teilenr.	Beschreibung
95248	Speisekabel-Überfüllungssensor
95188	Kurzschluss-Aufsatz für Speisekabel

WICHTIGER KUNDENHINWEIS

Lieferung umgehend auf Beschädigung überprüfen. Vor dem Versand werden alle Systeme zur Kühlmittelrückgewinnung der Serie HORNET™ RecoverXLT® von YELLOW JACKET vollständig getestet und geprüft, um zu gewährleisten, dass sie die Spezifikationen des Ritchie Engineering-Werks einhalten.

Sollte der Versandkarton des Rückgewinnungssystems beschädigt sein, überprüfen Sie den Inhalt bitte umgehend. Notieren Sie die Beschädigung auf dem Frachtbrief der Spedition und lassen Sie die Notiz von der Spedition unterzeichnen. Informieren Sie die Spedition umgehend über die Beschädigung, um eine Inspektion des Rückgewinnungssystems und der Verpackung zu vereinbaren. Für die Bearbeitung und Regulierung des Schadens ist NUR DIE SPEDITION verantwortlich.

Ritchie Engineering wird bei der Festlegung des Schadens behilflich sein, wenn das Rückgewinnungssystem ans Werk zurückgesandt wird, wobei die Frachtkosten im Voraus zu bezahlen sind.

Der Karton beinhaltet:

- HORNET™ RecoverXLT® System zur Kühlmittelrückgewinnung
- Besitzerhandbuch

Um die Garantie zu validieren, den Garantieschein bitte innerhalb von 10 Tagen einsenden.

GARANTIEINFORMATIONEN

Ritchie Engineering garantiert, dass Produkte der Reihe YELLOW JACKET® frei von Material- und Verarbeitungsfehlern sind, die die Lebensdauer des Produkts beeinträchtigen, wenn dieses für den vorgesehenen Zweck eingesetzt wird. Diese Garantie deckt keine Produkte ab, die modifiziert, missbraucht oder allein aufgrund von Wartungsbedarf zurückgesandt wurden.

YELLOW JACKET® Rückgewinnungssysteme (UPC 957xx) haben eine einjährige Garantie, die den Material- und Arbeitsaufwand umfasst. Rückgewinnungssysteme mit einem 115V Kompressor (95760 und 95762) haben eine erweiterte dreijährige Kompressorgarantie. Wenn nötig, kann das Gerät innerhalb des ersten Jahres auch durch einen autorisierten Händler ausgetauscht werden. Wenn Sie Ihr Gerät bei einem autorisierten Händler austauschen möchten, rufen Sie bitte den Kundendienst von Ritchie Engineering unter der Nummer (800)769-8370 an, um die vorgeschriebene Autorisierungsnummer zu erhalten. Wenn Sie keine

Autorisierungsnummer haben, ist es möglich, dass der Händler Ihr Gerät nicht austauscht.

Systeme, die modifiziert, missbraucht oder unsachgemäß gewartet wurden, sind von dieser Garantie ausgeschlossen.

Folgendes ist zu tun, bevor das System zurückgesandt wird:

- 1) Rufen Sie unseren technischen Kundendienst unter (952) 943-1300 an, um herauszufinden, ob das Problem telefonisch gelöst werden kann.
- 2) Fordern Sie von Ritchie Engineering eine SRO-Nummer für die Rücksendung des Produkts an.
- 3) Faxen Sie eine Kopie der Originalrechnung an die Faxnummer (952) 943-1605.

Hinweis: Alle Geräte müssen zur Reparatur an das Werk in Bloomington, Minnesota, geschickt werden. Sollten Sie irgendwann nach Ablauf des Garantiezeitraums Probleme mit Ihrem YELLOW JACKET®-System haben, rufen Sie bitte unseren

technischen Kundendienst an, um Unterstützung bei der Auswahl der korrekten Ersatzteile zu erhalten oder eine Reparatur zu einem vernünftigen Preis zu arrangieren.



YELLOW JACKET® Products Division
Ritchie Engineering Co., Inc.
10950 Hampshire Avenue South
Bloomington, MN 55438
e-mail: custserv@yellowjacket.com
Web Site: www.yellowjacket.com
Phone: 800-769-8370
Int'l Phone: 952-943-1333
Fax: 800-322-8684
Int'l Fax: 952-943-1605